



DATOS TÉCNICOS

VÁLVULA DE RETENCIÓN
DE RESORTE EN LÍNEA
DE 1-1/2" Y 2" MODELOS K-1 Y L-1

1. FABRICANTE

THE VIKING CORPORATION
210 N.N. Industrial Park Road
Hastings, Michigan 49058 USA
Teléfono: (269) 945-9501
Servicio Técnico (877) 384-5464
Fax: (269) 945-9599
e-mail: vikingspain@vikingcorp.com.

Distribución:

Viking S.A.
Zone Industrielle Haneboesch
L-4562 Differdange/Niedercorn
Luxemburg
Tel: +352 58 37 37-1
Fax: +352 58 37 36



2. DESCRIPCIÓN

La válvula Viking de retención de resorte en línea es una válvula anti-retorno de propósito general, con cierre de caucho, aprobada para su uso en sistemas contra incendios.

La válvula está fabricada con cuerpo en latón, asiento de latón y una clapeta con junta de goma.

Puede instalarse en posición vertical u horizontal. Consulte en la Tabla 1 la disponibilidad de las opciones roscada y ranura/ranura. La cámara de salida dispone de un orificio roscado (con tapón) para el drenaje del sistema. Las válvulas de 1-1/2" y 2" deben instalarse en la tubería ascendente de salida de la válvula de diluvio de 1-1/2" y 2" al instalar un sistema de preacción listado y aprobado. Ver los datos técnicos de preacción para el esquema de tubería ascendente que se utilice.

CARACTERÍSTICAS

1. Baja pérdida de carga.
2. Presión nominal de trabajo: 250 psi (17,2 bar)
3. Puede instalarse en posición vertical u horizontal.
4. Toma de drenaje de 3/4" NPT sobre la clapeta
5. Presión de apertura de flujo 1 psi.

3. LISTADOS Y APROBACIONES

Consultar la Tabla 1

4. DATOS TÉCNICOS

ESPECIFICACIONES:

Presión nominal de trabajo: 250 psi (17,2 bar)
Presión de prueba en fábrica – hidrostáticamente a 500 psi (34,5 bar)
Conexiones roscadas estándar: NPT
Conexiones ranuradas estándar: ANSI/AWWA C606-87
Uniones roscadas: una de 3/4" (19 mm) NPT

Los datos técnicos de los productos Viking pueden consultarse en la página Web de la Corporación <http://www.vikingcorp.com> Esta página puede contener información más reciente sobre este producto.

LIMITACIÓN DE RESPONSABILIDAD

El contenido de este documento puede no incluir todas las especificaciones de los productos descritos con exactitud, y por lo tanto, no constituye garantía de ningún tipo en relación con dichos productos. Las características exactas de los productos se publican en inglés: The Viking Corporation's Technical Data Sheets. Las condiciones de garantía se indican en las Condiciones de Venta que aparecen en los documentos oficiales de Viking. Lo indicado en este documento no constituye alteración de ninguna de las características de los productos en relación a lo indicado en el documento original indicado más arriba. Se puede solicitar copia de dicho documento a Viking Technical Services, The Viking Corporation, Hastings Michigan, USA. Form No. F_012202

Tabla 1

Modelo	Tamaño de la válvula	Tipo de conexión	Factor Cv	Pérdida de carga*	Peso para transporte	Ref.	Aprobaciones	
							UL ¹	FM ²
K-1	1½"	Roscada	57	7	1,8 kg	10659	Si	No
K-1	2"	Roscada	105	8	2,5 kg	10667	Si	No
L-1	v	Ranura	68	5	2,0 kg	11054	Si	Si
L-1	2"	Ranura	102	8	2,7 kg	11059	Si	Si

* Expresado en longitud equivalente de tubería Schedule 40, con un coeficiente en la fórmula de Hazen Williams C=120

¹ Guía UL N°. HMER

² Categoría FM - Válvulas de retención



DATOS TÉCNICOS

VÁLVULA DE RETENCIÓN
DE RESORTE EN LÍNEA
DE 1-1/2" Y 2" MODELOS K-1 Y L-1

MATERIALES:

Véase la Figura 1

INFORMACIÓN DE PEDIDO: (Consultar también la lista de precios Viking en vigor.)

Consultar la Tabla 1

Fabricada desde 2002

5. INSTALACIÓN

La válvula de retención de resorte en línea debe instalarse en una zona no expuesta a daños mecánicos. Es responsabilidad del propietario asegurarse de que la válvula y el equipamiento relacionado son compatibles con el tipo de agua o atmósfera donde se instalen.

Antes de su instalación, limpie cuidadosamente la tubería de suministro asegurándose de que no quedan sustancias extrañas. La válvula de retención puede instalarse en posición vertical u horizontal en línea con el sentido del flujo

Prueba hidrostática:

La válvula de retención está fabricada y aprobada para una presión máxima de trabajo de 250 psi (17,2 bar). La válvula está probada en fábrica a la presión de 500 psi (34,5 bar). Se pueden efectuar pruebas hidrostáticas a una presión de 300 psi (20,7 bar) y/o a una presión de 50 psi (3,4 bar) por encima de la presión de trabajo normal durante períodos de tiempo limitados (dos horas), para que lo acepten las autoridades competentes. Si fuese necesario realizar una prueba neumática, no sobrepasar la presión de aire de 60 psi (4,1 bar).

6. FUNCIONAMIENTO (VÉASE LA FIGURA 1 O LA FIGURA 2)

El agua que fluye por la válvula Viking de retención de resorte en línea levanta la clapeta con junta de caucho (4 y 5) de su asiento (7) y pasa al sistema de rociadores. Al cesar el paso de agua, la clapeta con resorte (4) se cierra rápidamente. La junta de caucho (5) se cierra firmemente sobre el asiento de agua de bronce (7) impidiendo el retorno del agua desde el sistema, donde se mantiene la presión.

7. INSPECCIÓN, PRUEBAS Y MANTENIMIENTO

NOTA: EL PROPIETARIO ES EL RESPONSABLE DEL MANTENER EL SISTEMA Y LOS DISPOSITIVOS DE PROTECCIÓN CONTRA INCENDIOS EN CORRECTAS CONDICIONES DE FUNCIONAMIENTO.

La válvula Viking de retención de resorte en línea y sus accesorios deben mantenerse en lugares sin riesgos de heladas (cuando se usan en sistemas húmedos), atmósferas corrosivas, aguas de alimentación contaminadas o de la posibilidad de que daños de tipo mecánico puedan afectar a su correcto funcionamiento.

Es necesario revisar y probar el sistema de forma periódica. La frecuencia dependerá del grado de contaminación y tipo del agua de alimentación o de si existen ambientes corrosivos. Como requisitos mínimos de mantenimiento considerar las indicaciones de la publicación NFPA 25 de la National Fire Protection Association. Además, deben seguirse las indicaciones que pueda emitir la autoridad competente.

ADVERTENCIA: CUALQUIER OPERACIÓN DE MANTENIMIENTO QUE SUPONGA PONER FUERA DE SERVICIO UNA VÁLVULA DE CONTROL O UN SISTEMA DE DETECCIÓN PUEDE ELIMINAR LA PROTECCIÓN CONTRA INCENDIOS DEL SISTEMA. ANTES DE PROCEDER A LAS OPERACIONES DE MANTENIMIENTO, INFORMAR A TODAS LAS AUTORIDADES COMPETENTES. DEBE CONSIDERARSE LA INTERVENCIÓN DE LOS BOMBEROS EN EL ÁREA AFECTADA.

A Revisión quinquenal (Ver las Figuras 1 y 2)

Se recomienda la inspección del interior de la válvula cada cinco años, salvo que las revisiones y pruebas aconsejen una mayor frecuencia

1. Informar a la autoridad competente y a todos los afectados de la realización de la prueba. Debe considerarse la presencia de una brigada de bomberos en el área afectada.
2. Cerrar la válvula principal de corte del sistema.
3. Abrir el drenaje principal. En caso necesario, abrir la llave de prueba del sistema hasta drenarlo completamente.
4. Retirar todos los accesorios o tuberías que sean necesarios para poder revisar visualmente el sistema.
5. Inspeccionar el asiento de la clapeta (7). Limpiar cualquier contaminante, suciedad o depósitos que encuentre. No utilizar abrasivos ni disolventes.
6. Revisar que la clapeta no contenga ningún residuo. Comprobar la libertad de la clapeta (4) para moverse.

ATENCIÓN: NUNCA PONGA NINGÚN TIPO DE GRASA O LUBRICANTE EN LOS ASIENTOS, JUNTAS O EN CUALQUIER PARTE DEL INTERIOR DE LA VÁLVULA. LOS PRODUCTOS DERIVADOS DEL PETRÓLEO, PUEDEN DAÑAR LOS COMPONENTES DE CAUCHO.

B Mantenimiento (Ver las Figuras 1 y 2)

1. Siga los pasos 1 a 5 del párrafo 6-A REVISIÓN QUINQUENAL.
2. Para quitar la goma de la clapeta (5):
 - a. Utilice la llave adecuada y desmonte la válvula del sistema de tuberías.
 - b. Revise la clapeta y la goma desde el lado de entrada. Si la goma de clapeta muestra signos de desgaste o deterioro, como grietas, cortes o marcas profundas en la zona de contacto con el asiento de la válvula, cambie la válvula.



DATOS TÉCNICOS

**VÁLVULA DE RETENCIÓN
DE RESORTE EN LÍNEA
DE 1-1/2" Y 2" MODELOS K-1 Y L-1**

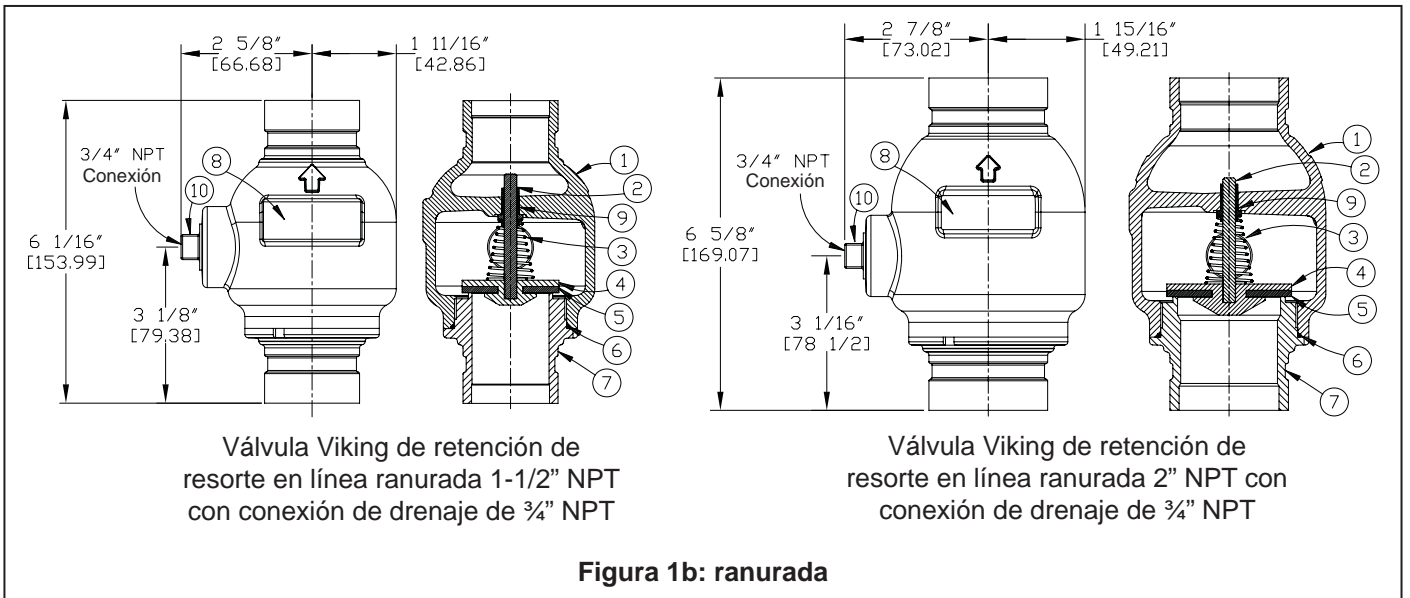
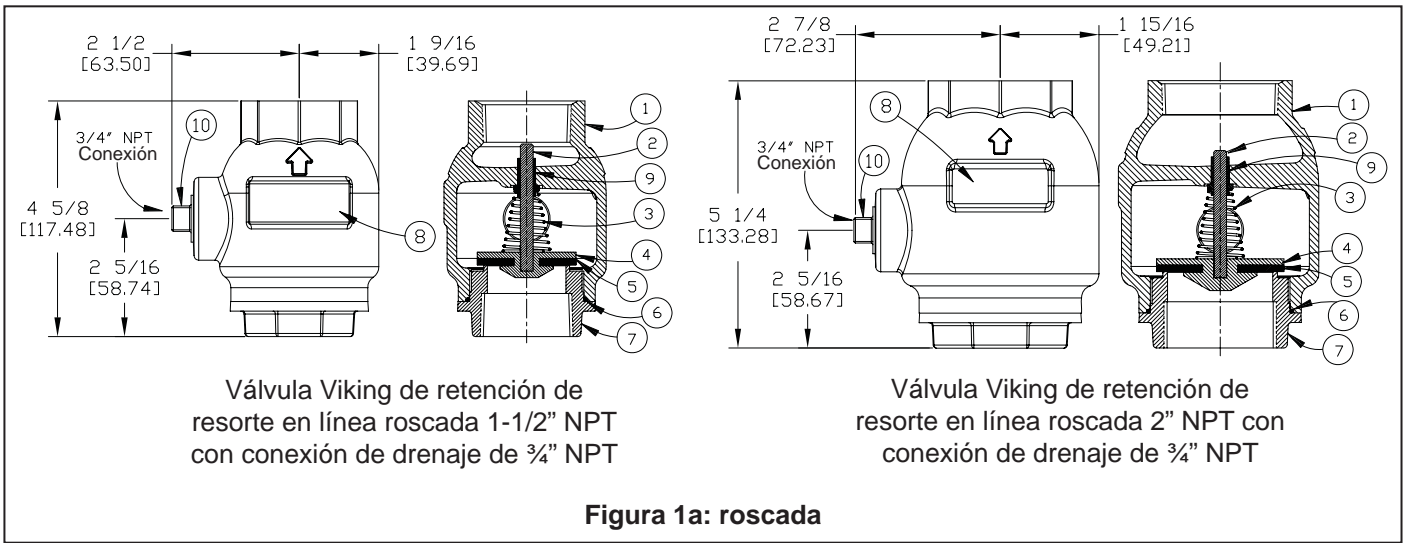

PIEZA Nº.	DESCRIPCIÓN	MATERIAL	CANT. REQ.
1	Cuerpo, roscado o ranurado	Latón, ASTM C-83600	1
2	Perno de guía	Acero inoxidable, UNS-S30300	1
3	Muelle	Acero inoxidable 302	1
4	Clapeta (válvula de 2")	Latón naval UNS-C46400	1
	Clapeta (válvula de 1-1/2")	Latón naval UNS-C83600	1
5	Goma del asiento	EPDM, ASTM D2000	1
6	Junta tórica	Buna-N	1
7	Asiento	Latón, ASTM C-83600	1
8	Placa con características	Grabado de aluminio	1
9	Casquillo, barra guía	Acero inoxidable, tipo 17-4	1
10	Tapón 3/4"	Latón	1

No existen piezas de repuesto. Sustituir la válvula completa.

VIKING®

DATOS TÉCNICOS

VÁLVULA DE RETENCIÓN DE RESORTE EN LÍNEA DE 1-1/2" Y 2" MODELOS K-1 Y L-1

8. DISPONIBILIDAD

Puede disponerse de la válvula Viking de retención y de sus accesorios a través de la red nacional e internacional de distribuidores. Consultar el distribuidor más próximo en la página Web o contactar con Viking Corporation.

9. GARANTÍA

Las condiciones de la garantía de Viking se encuentran en la lista de precios en vigor, en caso de duda contacte con Viking directamente

