

## 1. BESCHREIBUNG

Sprinklerrosetten von Viking sind dekorative Abdeckungen für hängende und Seitenwand-sprinkler mit Rahmen, Gewindeanschluss 3/8" NPT (10 mm BSP)\*, 1/2" NPT (15 mm BSP)\*\* und 3/4" NPT (20 mm BSP)\*\*\*. Die Rosetten werden für ein gefälliges Aussehen zwischen dem Sprinkler und der Decke, oder der Wand, montiert. Zur Erfüllung der Planungsanforderungen sind sie in einer Reihe von Ausführungen erhältlich.

Zurückgesetzte und verstellbare Rosetten von Viking erlauben eine unauffällige dekorative eingelassene Installation. Die zurückgesetzte Rosette Micromatic Modell E-1 kann bis zu 16 mm (5/8") eingelassen werden. Mit Hilfe der zurückgesetzten Rosette Modell G-1 können horizontale Seitenwand-sprinkler für Wohnungen bis zu 12,7 mm (1/2") eingelassen werden. Die verstellbare Rosette Microfast Modell F-1 hat einen Gesamtverstellbereich von 12,7 mm (1/2"), trotzdem wird sie als oberflächenmontierte Rosette betrachtet, weil sie es nicht erlaubt, das Auslöseelement des Sprinklers hinter die Oberfläche der Wand oder der Decke zurückzusetzen.

Die zweiteilige Konstruktion der zurückgesetzten und verstellbaren Rosetten von Viking gestattet den Einbau und die Prüfung der Sprinkler vor der Decken- oder Wandmontage. Die Rosetten Viking Modell E-1, F-1 und G-1 lassen sich aufstecken während Rosetten Modell E-2 und E-3 aufgeschraubt werden (die Fassung schraubt sich auf das Einsatzstück).

Die zurückgesetzten und verstellbaren Rosetten von Viking sind so gebaut, dass sie Anpassungen an Ungenauigkeiten der Rohr- oder Deckenmontage erlauben. Diese Rosetten können einfach aus- und wieder eingebaut werden, wodurch der Raum über abnehmbaren Deckenplatten zu Wartungszwecken zugänglich bleibt, ohne dass die Sprinkleranlage außer Betrieb genommen oder der Sprinkler ausgebaut werden müsste.

Standard oberflächenmontierte flache (3 mm) und erhöhte (25 mm) Rosetten von Viking sind einteilig.

\* Bitte spezifische Zulassung dem gültigen Sprinkler Datenblatt entnehmen.



**Achtung:** Dieses Dokument ist eine Übersetzung und dient zu Informationszwecken. Es wird keine Gewährleistung auf Vollständigkeit und Genauigkeit gegeben. Das Original in englischer Sprache "Form No. F\_122698 vom 26. August 2012 bleibt maßgebend."

## 2. ZULASSUNGEN

Zu den Zulassungen der Sprinkler, die technischen Daten der jeweiligen Sprinkler beachten. Sprinkler müssen ausdrücklich für zurückgesetzten Einbau gelistet und/oder zugelassen sein. Wenn zurückgesetzte Viking Micromatic Model E-1, E-2 und G-1 Rosetten in zurückgesetzten Anwendungen benutzt werden, in den technischen Daten des betreffenden Sprinklers nachprüfen, ob dieser für zurückgesetzte Anwendungen gelistet und/oder zugelassen ist. Zurückgesetzte Rosetten Micromatic Modell E-2 zum Aufschrauben besitzen die gleichen Zulassungen wie zurückgesetzte Rosetten Micromatic Modell E-1 zum Aufstecken. Die zurückgesetzte Rosette Micromatic Modell E-3 entspricht der Codes IBC-ASCE/SEI 7 für seismische Bereichen C, D und E

## 3. TECHNISCHE DATEN

### Spezifikationen

#### A. Zurückgesetzte Rosette Micromatic Modell E-1 zum Aufstecken

Tiefe der Fassung: 26,9 mm (1-1/16")

Außendurchmesser der Fassung: 77,7 mm (3-1/16")

Tiefe des mittleren Einsatzringes: 8,7 mm (11/32") +/- 0,8 mm (1/32")

Verstellbereich: bündig bis 16 mm (5/8") zurückgesetzt.

Anmerkung: Das Einsatzstück der Rosette trägt die Markierung "Viking Model E-1".

#### B. Zurückgesetzte Rosette Micromatic Modell E-2 zum Aufschrauben

Tiefe der Fassung: 20,6 mm (13/16")

Außendurchmesser der Fassung: 79,4 mm (3-1/8")

Tiefe des mittleren Einsatzringes: 16,6 mm (21/32")

Verstellbereich: Gesamtverstellbereich von 21,4 mm (27/32") mit maximal 12,7 mm (1/2") Einlasstiefe. Anmerkung: Die Stirnfläche des Einsatzstücks kann bis zu 8,7 mm (11/32") über den Rand der Rosettenfassung hinausragen.

Anmerkung: Das Einsatzstück der Rosette trägt die Markierung "Viking Model E-2".

#### C. Zurückgesetzte Rosette Micromatic Modell E-3 zum Aufschrauben

Tiefe der Fassung: 20,6 mm (13/16")

Außendurchmesser der Fassung: 130,2 mm (5-1/8")

Tiefe des mittleren Einsatzringes: 16,6 mm (21/32")

Technische Daten von Viking befinden sich auf der Website [www.vikinggroupinc.com](http://www.vikinggroupinc.com). Die Website enthält möglicherweise eine aktuellere Ausgabe dieses Datenblattes.

Verstellbereich: Gesamtverstellbereich von 21,4 mm (27/32") mit maximal 12,7 mm (1/2") Einlasstiefe. Anmerkung: Die Stirnfläche des Einsatzstücks kann bis zu 8,7 mm (11/32") über den Rand der Rosettenfassung hinausragen.

Anmerkung: Das Einsatzstück der Rosette trägt die Markierung "Viking Model E-3". Verfügbar seit 2012.

#### D. Verstellbare Rosette Microfast Modell F-1

Tiefe der Fassung: 26,9 mm (1-1/16")

Außendurchmesser der Fassung: 77,7 mm (3-1/16")

Tiefe des mittleren Einsatzringes: 18,3 mm (23/32")

Verstellbereich: Gesamtverstellbereich von 12,7 mm (1/2") mit maximal 6,4 mm (1/4") Einlasstiefe. Anmerkung: Die Stirnfläche des Einsatzstücks kann bis zu 6,4 mm (1/4") über den Rand der Rosettenfassung hinausragen.

Anmerkung: Das Einsatzstück der Rosette trägt die Markierung "Viking Model F-1".

#### E. Zurückgesetzte Rosette Modell G-1 zum Aufstecken (Patent in Bearbeitung)

Tiefe der Fassung: 26,9 mm (1-1/16")

Außendurchmesser der Fassung: 101,6 mm (4")

Tiefe des mittleren Einsatzringes: 36,5 mm (1-7/16")

Verstellbereich: Gesamtverstellbereich von 16 mm (5/8") in Anwendungen mit geneigten Decken mit maximal 33,7° (8/12) Gefälle. Kann je nach Neigungsgrad bis zu 12,7 mm (1/2") eingelassen werden. Anmerkung: Die Stirnfläche des Einsatzstücks kann bis zu 12,7 mm (1/2") über den Rand der Rosettenfassung hinausragen.

Anmerkung: Das Einsatzstück der Rosette trägt die Markierung "Viking Model G-1".

#### F. Abdeckscheibe (extra)

1. Artikelstammnummer 12620 mit Rosetten Modell E-1, E-2 und F-1 benutzen. Kann auch mit zurückgesetzten und Standard verstellbaren Trockensprinklern und mit verdeckten Sprinklern mit flacher Abdeckung benutzt werden.
2. Artikelstammnummer 13128 mit verdeckten Kuppelsprinklern benutzen.  
Außendurchmesser: 127 mm (5")  
Innendurchmesser: 55,5 mm (2-3/16") für Artikelnummer 12620 und 62,7 mm (2-15/32") für Art.nr. 13128.
3. Artikelstammnummer 16340 mit verdecktensprinkler.  
Außendurchmesser: 135 mm (5-5/16")  
Innendurchmesser: 60,6 mm (2-3/8")

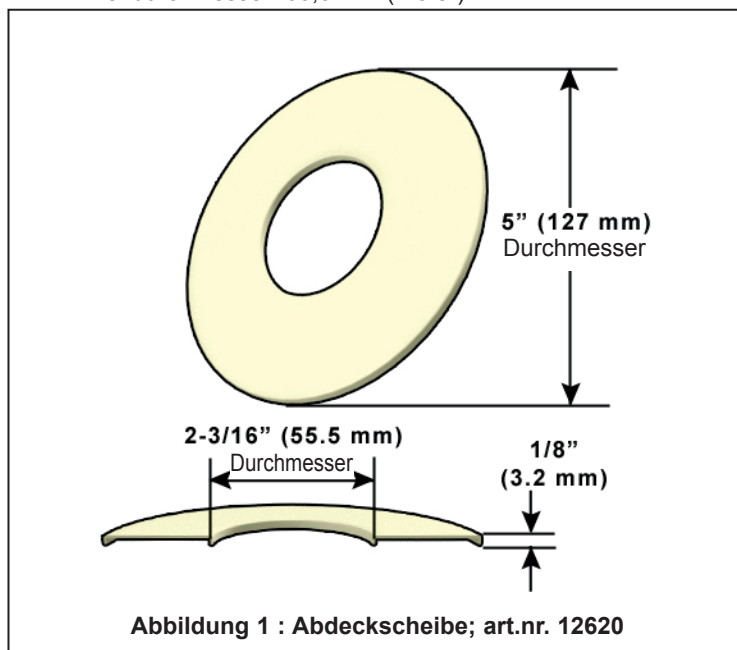

#### G. Standard oberflächenmontierte flache und erhöhte Rosetten

Rosettentiefe: flach: 3,2 mm (1/8"), erhöht: 25 mm (1")

#### Werkstoffnormen

- A. Zurückgesetzte Rosetten Micromatic Modell E-1 zum Aufstecken: kaltgewalzter Stahl UNS-G10080 oder Edelstahl UNS-S30400
- B. Zurückgesetzte Rosetten Micromatic Modell E-2 und E-3 zum Aufschrauben: Weichstahl 1010-1018, Dicke 0,61 mm
- C. Zurückgesetzte Rosetten Modell G-1 und verstellbare Rosetten Microfast Modell F-1: kaltgewalzter Stahl UNS-G10080
- D. Abdeckscheibe (extra): kaltgewalzter Stahl UNS-G10080



## TECHNISCHE DATEN

## SPRINKLERROSETTEN

E. Standard oberflächenmontierte flache und erhöhte Rosetten:

Flach, Artikelnummern 01960A, 01015A, 02960A und 05464A: kaltgewalzter Stahl UNS-G10080

Flach, Artikelnummern 09488, 07526 und 09596\*: Edelstahl UNS-S43000

*\* Diese können auf Anfrage auch aus Messing (nicht magnetischer Werkstoff) gefertigt und bestellt werden.*

*Wenden Sie sich an den Hersteller für weitere Auskünfte.*

Erhöht, Artikelnummern 01961B und 01016A: Messing UNS-C26000 oder UNS-C26800.

### Bestellangaben *(siehe auch aktuelle Viking Preisliste)*

Zurückgesetzte und verstellbare Rosetten von Viking sind als Packung (Fassung und Einsatzstück) erhältlich. Fassung und Einsatzstück kann auch getrennt, als Einzelteil, in den Nennweiten 1/2" und 3/4" NPT bestellt werden. Zur Bestellung von Viking Rosetten die entsprechende Ausführungsendung an die Artikelstammnummer anhängen.

#### A. Verstellbare Rosetten Microfast Modell F-1 und zurückgesetzte Rosetten Micromatic Modell E-1, E-2, E-3 und G-1

1. Zur Bestellung einer Packung (Fassung und Einsatzstück), die entsprechende Artikelnummer aus Tabelle 1 angeben.

2. Zur Bestellung von Fassung oder Einsatzstück einzeln, in den Nennweiten 3/8", 1/2" und 3/4" NPT (10 mm, 15 mm und 20 mm BSP), die entsprechende Artikelnummer des Einzelteils aus Tabelle 1 angeben.

#### B. Standard oberflächenmontierte flache und erhöhte Rosetten

Die entsprechende Artikelnummer der flachen oder erhöhten Rosette aus Tabelle 1 angeben.

Ausführungsendungen: Messing glänzend = B, Chrom poliert = F, Polyester weiß = M-/W und Polyester schwarz = M-/B

Zum Beispiel: zurückgesetzte Rosette Micromatic Modell E-1 für 1/2" NPT Sprinkler, Ausführung Messing = Art.nr. 06419AB. Die zurückgesetzte 1/2" Rosette Modell E-1 ist auch in den Standardausführungen Antikmessing, Kupfer gebürstet, Chrom gebürstet und Messing gebürstet erhältlich.

*Anmerkung: Sprinkler sind nicht inbegriffen und müssen separat bestellt werden.*

## 4. EINBAU

A. Wenn ein wärmeempfindliches Auslöseelement beim geplanten Einbau von zurückgesetzten Rosetten Viking Micromatic Modell E-1, E-2, E-3, F-1 oder G-1 eingelassen werden muss, kann die Anwendung, je nach Brandklasse des Gebäudes, von einigen zuständigen Behörden beschränkt werden. Vor dem Einbau bei den zuständigen Behörden nachfragen. Die Verwendung von Microfast Sprinklern kann, je nach Gebäudeart und Brandgefahr, Beschränkungen unterliegen. Vor dem Einbau bei den zuständigen Behörden nachfragen.

B. Alle Rosettenarten werden zuerst auf den Sprinkler geschraubt, bevor dieser eingebaut wird. Die Rosette muss auf den Sprinkler montiert sein, bevor das Sprinkleraußengewinde eingedichtet wird. Anmerkung: Sprinkler mit Schutzkappe oder -schild müssen beim Eindichten von diesen Schutzvorrichtungen umschlossen sein.

C. Siehe die jeweiligen technischen Daten des betreffenden Sprinklers für zusätzliche Warnungen und Einbauanleitungen. Dann Rosetten gemäß den folgenden Anweisungen montieren.

#### D. Verstellbare Rosetten Microfast Modell F-1 und zurückgesetzte Rosetten Micromatic Modell E-1, E-2, E-3 und G-1

*(siehe Abbildungen 2-5)*

1. Alle Rohre installieren und das Fallrohr so abtrennen, dass die Reduzierkupplung sich in der gewünschten Höhe und in der Mitte eines Loches von mindestens 59 mm und höchstens 64 mm Durchmesser befindet, für Rosetten Modell E-1, E-2 und F-1, oder von 66 mm bis 95 mm Durchmesser für Rosetten Modell G-1.

2. Das Einsatzstück per Hand durch Drehen im Uhrzeigersinn auf das Sprinklergewinde schrauben. Die Stirnfläche des Einsatzstücks sollte an den Sockel des Sprinklers anliegen.

3. Außengewinde des Sprinklers sachgemäß eindichten. Dabei aufpassen, dass kein Dichtmittel in den Einlass gelangt.

*Anmerkung: Sprinkler mit Schutzkappe oder -schild müssen beim Eindichten von diesen Schutzvorrichtungen umschlossen sein.*

4. Sprinkler mit Hilfe des Spezialschlüssels für zurückgesetzte Sprinkler aufschrauben, ohne übermäßig anzuziehen oder irgendwelche Bauteile des Sprinklers zu beschädigen. Sprinkler NIEMALS mit Hilfe der Rosette, des Sprühtellers oder des Schmelzlots aufschrauben.

5. Die Anlage vorschriftsmäßig prüfen und alle undichten Stellen beheben. Sollte eine undichte Stelle am Gewinde vorliegen, muss der Sprinkler abmontiert, zuerst neu eingedichtet und dann wieder aufgeschraubt werden, denn das Dichtmittel wird vom austretenden Wasser ausgewaschen.

6. **Schutzkappe und Schild NACH Abschluss der Wand- oder Deckenarbeiten entfernen, wenn keine Gefahr mehr besteht, das Auslöseelement zu beschädigen.** Zum Entfernen des Schildes, die Enden einfach am Verschluss auseinanderziehen. Zum Abnehmen der Schutzkappe, diese leicht drehen und vom Sprinkler abziehen. **SCHUTZKAPPEN UND -SCHILDE MÜSSEN VOR INBETRIEBNAHME DER ANLAGE ENTFERNT WERDEN.** Eine Schutzkappe im Sprinklerschrank zurückbehalten.

7. Nach der Decken- oder Wandmontage und der Bohrung des erforderlichen Loches, die Fassung aufstecken oder aufschrauben (je nach Art der benutzten Rosette), bis der Flansch die Decke oder Wand berührt.

*(Anmerkung: Bei Verwendung einer Abdeckscheibe, diese zuerst auf die Fassung schieben. Der Flansch auf der Abdeckscheibe sollte die Decken- oder Wandoberfläche berühren.)*

Die maximale Einlasstiefe des Einsatzstücks der zurückgesetzten Rosette Micromatic Modell E-1 zum Aufstecken beträgt 16 mm (5/8").

Die maximale Einlasstiefe der zurückgesetzten Rosetten Micromatic Modelle E-2 und E-3 zum Aufschrauben beträgt 12,7 mm



## TECHNISCHE DATEN

### SPRINKLERROSETTEN

(1/2"). Anmerkung: Die Stirnfläche des Einsatzstücks kann bis zu 8,7 mm (11/32") über den Rand der Rosettenfassung hinausragen. Dadurch ergibt sich ein Verstellbereich von insgesamt 27/32" (21,4 mm).

Die verstellbare Rosette Viking Microfast Modell F-1 hat eine maximale Einlasstiefe von 6,4 mm (1/4"). Anmerkung: Die Stirnfläche des Einsatzstücks kann bis zu 6,4 mm (1/4") über den Rand der Rosettenfassung hinausragen. Dadurch ergibt sich ein Verstellbereich von insgesamt 12,7 mm (1/2").

Die Einheit NICHT verändern. Das Fallrohr bei Bedarf auf die gewünschte Länge verkürzen.

#### E. Standard oberflächenmontierte flache und erhöhte Rosetten

1. Alle Rohre installieren und das Fallrohr so abtrennen, dass die Reduzierkupplung sich in der gewünschten Höhe und in der Mitte eines Loches von höchstens 64 mm Durchmesser befindet.
2. Die Rosette per Hand durch Drehen im Uhrzeigersinn auf das Sprinklergewinde schrauben. (Die nach außen gewölbte Seite der Rosette muss dem Sprühteller des Sprinklers zugekehrt sein.)
3. Außengewinde des Sprinklers sachgemäß eindichten. Dabei aufpassen, dass kein Dichtmittel in den Einlass gelangt. Anmerkung: Sprinkler mit Schutzkappe oder -schild müssen beim Eindichten von diesen Schutzvorrichtungen umschlossen sein.
4. Sprinkler mit Hilfe des Spezialschlüssels für zurückgesetzte Sprinkler aufschrauben, ohne übermäßig anzuziehen oder irgendwelche Bauteile des Sprinklers zu beschädigen. Sprinkler NIEMALS mit Hilfe der Rosette, des Sprühtellers oder des Schmelzlots aufschrauben.
5. Nach Beendigung der Installation muss die gesamte Sprinkleranlage geprüft werden. Die Prüfung muss durchgeführt werden, um den Einbaurichtlinien zu entsprechen. Sicherstellen, dass der Sprinkler richtig festgezogen ist. Sollte eine undichte Stelle am Gewinde vorliegen, muss der Sprinkler abmontiert, zuerst neu eingedichtet und dann wieder aufgeschraubt werden, denn das Dichtmittel wird vom austretenden Wasser ausgewaschen.
6. **Schutzkappe und Schild NACH Abschluss der Wand- oder Deckenarbeiten entfernen, wenn keine Gefahr mehr besteht, das Auslöseelement zu beschädigen.** Zum Entfernen des Schildes, die Enden einfach am Verschluss auseinanderziehen. Zum Abnehmen der Schutzkappe, diese leicht drehen und vom Sprinkler abziehen. **SCHUTZKAPPEN UND -SCHILDE MÜSSEN VOR INBETRIEBNAHME DER ANLAGE ENTFERNT WERDEN.** Eine Schutzkappe im Sprinklerschrank zurückbehalten.

Die Einheit NICHT verändern. Das Fallrohr bei Bedarf auf die gewünschte Länge verkürzen.

#### F. Zerlegung

Die Fassungen von verstellbaren und zurückgesetzten Viking Rosetten können aus- und wieder eingebaut werden, so dass der Raum über der Decke zugänglich bleibt und die Decke nötigenfalls, ohne Demontage des Sprinklers, ersetzt werden kann.

1. Zum Ausbau der Fassung von zurückgesetzten Rosetten Micromatic Modell E-1 oder G-1 zum Aufstecken und verstellbaren Rosetten Microfast Modell F-1, diese einfach aus der Wand oder der Decke herausziehen.
2. Zum Ausbau der Fassung von zurückgesetzten Rosetten Micromatic Modell E-2 zum Aufschrauben, diese gegen den Uhrzeigersinn drehen und vom Einsatzstück abschrauben.

Wenn der ganze Sprinkler abmontiert werden muss, ist die Anlage außer Betrieb zu nehmen. Siehe Wartungsanleitungen in den betreffenden technischen Daten des Sprinklers, alle Warnungen und Vorschriften befolgen.

## 5. BETRIEB

Siehe die jeweiligen technischen Daten des benutzten Sprinklers.

## 6. ERHALTUNG DER BETRIEBSBEREITSCHAFT

Zu den Anforderungen bezüglich Kontrollen, Prüfungen und Wartung, ist die Norm NFPA 25 zu beachten.



# TECHNISCHE DATEN

## SPRINKLERROSETTEN

Artikelstammnummer	Werkstoff	Einbauart	Sprinkleranschluss	Erhältliche Ausführungen	Außendurchmesser
<b>Standard oberflächenmontierte flache und erhöhte Rosetten</b>					
01960A	Stahl	Flach	1/2" (15 mm)	B, F	84,1 mm (3-5/16")
09488	Edelstahl††	Flach	1/2" (15 mm)	F	84,1 mm (3-5/16")
01015A	Stahl	Flach	3/4" (20 mm)	F	84,1 mm (3-5/16")
02960A	Stahl	Flach	1/2" (15 mm)	B, F, M/W, M/B	69,9 mm (2-3/4")
07526	Edelstahl††	Flach	1/2" (15 mm)	F, M/W	69,9 mm (2-3/4")
05464A	Stahl	Flach	3/4" (20 mm)	B, F, M/W	69,9 mm (2-3/4")
09596	Edelstahl††	Flach	3/4" (20 mm)	F	69,9 mm (2-3/4")
01961B	Messing	Erhöht	1/2" (15 mm)	B, F	77,7 mm (3-1/16")
01016A	Messing	Erhöht	3/4" (20 mm)	F	77,7 mm (3-1/16")
<b>Packungen zurückgesetzte Rosetten Modell E-1 zum Aufstecken (Einsatzstück und Fassung inbegriffen)</b>					
11123	Stahl	Zurückgesetzt aufsteckbar	3/8" (10 mm)	F, M/W	77,7 mm (3-1/16")
06419A	Stahl	Zurückgesetzt aufsteckbar	1/2" (15 mm)	B, F, M/W, M/B	77,7 mm (3-1/16")
07902	Edelstahl	Zurückgesetzt aufsteckbar	1/2" (15 mm)	F, M/W	77,7 mm (3-1/16")
13220	Edelstahl	Zurückgesetzt aufsteckbar	3/4" (20 mm)	F, M/W	77,7 mm (3-1/16")
06420A	Stahl	Zurückgesetzt aufsteckbar	3/4" (20 mm)	B, F, M/W, M/B	77,7 mm (3-1/16")
<b>Packungen zurückgesetzte Rosetten Modell E-2 zum Aufschrauben (Einsatzstück und Fassung inbegriffen)</b>					
11038	Stahl	Zurückgesetzt aufschraubbar	1/2" (15 mm)	F, M/W	79,4 mm (3-1/8")
11625	Stahl	Zurückgesetzt aufschraubbar	3/4" (20 mm)	F, M/W	79,4 mm (3-1/8")
<b>Packungen zurückgesetzte Rosetten Modell E-3 zum Aufschrauben (Einsatzstück und Fassung inbegriffen)</b>					
18347	Stahl	Zurückgesetzt aufschraubbar	1/2" (15 mm)	F, M/W	130,2 mm (5-1/8")
18348	Stahl	Zurückgesetzt aufschraubbar	3/4" (20 mm)	F, M/W	130,2 mm (5-1/8")
<b>Packungen verstellbare Rosetten Modell F-1 (Einsatzstück und Fassung inbegriffen)</b>					
06911A	Stahl	Verstellbar	1/2" (15 mm)	B, F, M/W, M/B	77,7 mm (3-1/16")
06912A	Stahl	Verstellbar	3/4" (20 mm)	B, F, M/W, M/B	77,7 mm (3-1/16")
<b>Packungen zurückgesetzte Rosetten Modell G-1 (Einsatzstück und Fassung inbegriffen)</b>					
14315	Stahl	Zurückgesetzt aufsteckbar	1/2" (15 mm)	B, F, M/W, M/B	101,6 mm (4")
14955	Stahl	Zurückgesetzt aufsteckbar	3/4" (20 mm)	B, F, M/W, M/B	101,6 mm (4")
<b>Einzel erhältliche Fassungen für verstellbare und zurückgesetzte Rosetten</b>					
05459A	Stahl	Zurückgesetzt E-1 & verstellbar F-1	3/8", 1/2" & 3/4" (10, 15 & 20 mm)	F, M/W	--
07529	Edelstahl	Zurückgesetzt E-1 & verstellbar F-1	1/2" & 3/4" (15 & 20 mm)	F, M/W	--
10920	Stahl	Zurückgesetzt aufschraubbar E-2	1/2" & 3/4" (15 & 20 mm)	F, M/W	--
18346	Stahl	Zurückgesetzt aufschraubbar E-3	1/2" & 3/4" (15 & 20 mm)	F, M/W	--
<b>Einzel erhältliche extra Abdeckscheiben</b>					
12620	Stahl	Zurückgesetzt E-1, E-2 & verstellbar F-1	3/8", 1/2" & 3/4" (10, 15 & 20 mm)	F, M/W	127 mm (5")
13128	Stahl	Verdeckt mit Kuppel	1/2" & 3/4" (15 & 20 mm)	F, M/W	127 mm (5")
16340	Stahl	Verdeckt VK636	3/4" (20 mm)	F, M/W	135 mm (5-5/16")

**Ausführungen der Rosetten:** B = Messing glänzend, F = Chrom glänzend, M/W = Polyester weiß, M/B = Polyester schwarz, B/A = Antikmessing, B/B = Messing gebürstet, F/B = Chrom gebürstet, E/B = Kupfer gebürstet. Anmerkung: Weitere Farben, mit den gleichen Zulassungen als die Standardfarben, sind auf Anfrage erhältlich. Siehe Farbkatalog "Sherwin-Williams Color Answers Interior Color".

†† Die Rosetten 09488, 07526 und 09596 können auf Anfrage auch aus Messing (nicht magnetischer Werkstoff) gefertigt und bestellt werden. Wenden Sie sich an den Hersteller für weitere Auskünfte.

Tabelle 1

**WICHTIGE HINWEISE**

Nach der aktuellen Ausgabe von NFPA13: „Mit zurückgesetzten, deckenebenen oder verdeckten Sprinklern verwendete Rosetten müssen Bestandteil einer gelisteten Sprinklerbaugruppe sein. Die Viking Corporation billigt auf keinen Fall den Verkauf von ungelisteten zurückgesetzten Sprinklerbaugruppen und übernimmt keinerlei Haftung für zurückgesetzte Sprinklerbaugruppen, die den UL und FM Zulassungen oder den NFPA Anforderungen nicht voll entsprechen.“

Die Zulassungen sind unterschiedlich je nach Sprinklermodell, Nennöffnungstemperatur, Ausführung und Brandklasse des Gebäudes.

**ACHTUNG:** Viking Sprinkler werden im Hinblick auf die Erfüllung der strengen Vorgaben der Zulassungsorganisationen hergestellt und geprüft. Der Sprinklereinbau muss gemäß den geltenden Einbaurichtlinien erfolgen. Abweichungen von den Richtlinien oder irgendwelche Abänderungen am Sprinkler nach Verlassen der Fabrik, einschließlich, doch nicht beschränkt auf, Markierung, Lackierung oder Beschichtung, können den Sprinkler unbrauchbar machen und ziehen automatisch die Annullierung der Zulassung und der Gewährleistung von Viking nach sich.

**WICHTIGER HINWEIS:** Immer Bericht Nr. F\_091699 – Sprinklerpflege und Handhabung – beachten. Siehe auch die jeweiligen technischen Daten des betreffenden Sprinklers. Viking Sprinkler müssen gemäß den geltenden technischen Daten von Viking, den geltenden Richtlinien der NFPA, FM Global, LPCB, APSAD, VdS oder anderer vergleichbarer Organisationen, und auch gemäß den anwendbaren Bestimmungen staatlicher Regelungen, Verordnungen und Richtlinien eingebaut werden. Die Verwendung gewisser Sprinklerarten kann Beschränkungen je nach Gebäudeart und Brandgefahr unterliegen. Vor dem Einbau bei den zuständigen Behörden nachfragen.

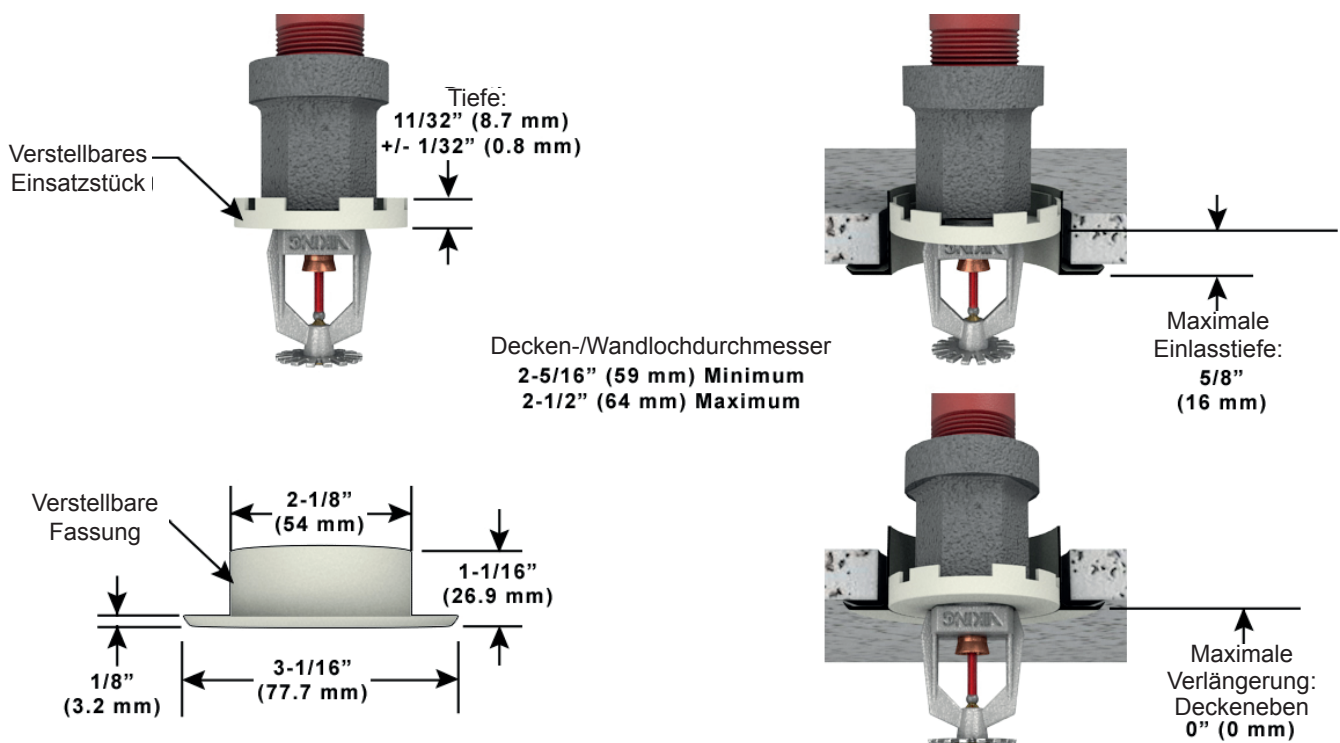

**Abbildung 2 :**

Einbau einer zurückgesetzten Rosette Micromatic Modell E-1 zum Aufstecken mit maximal 16 mm Einlasstiefe

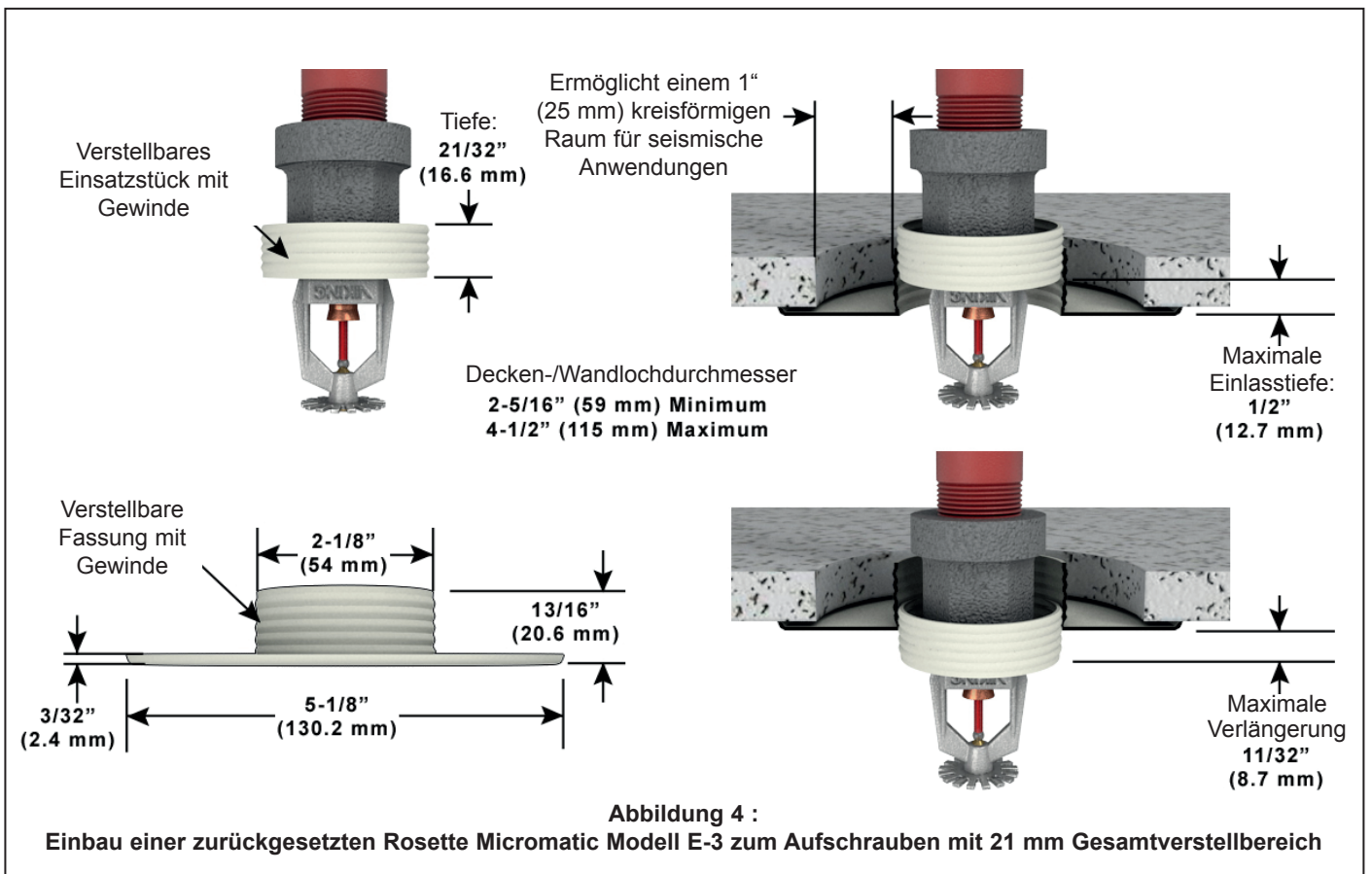
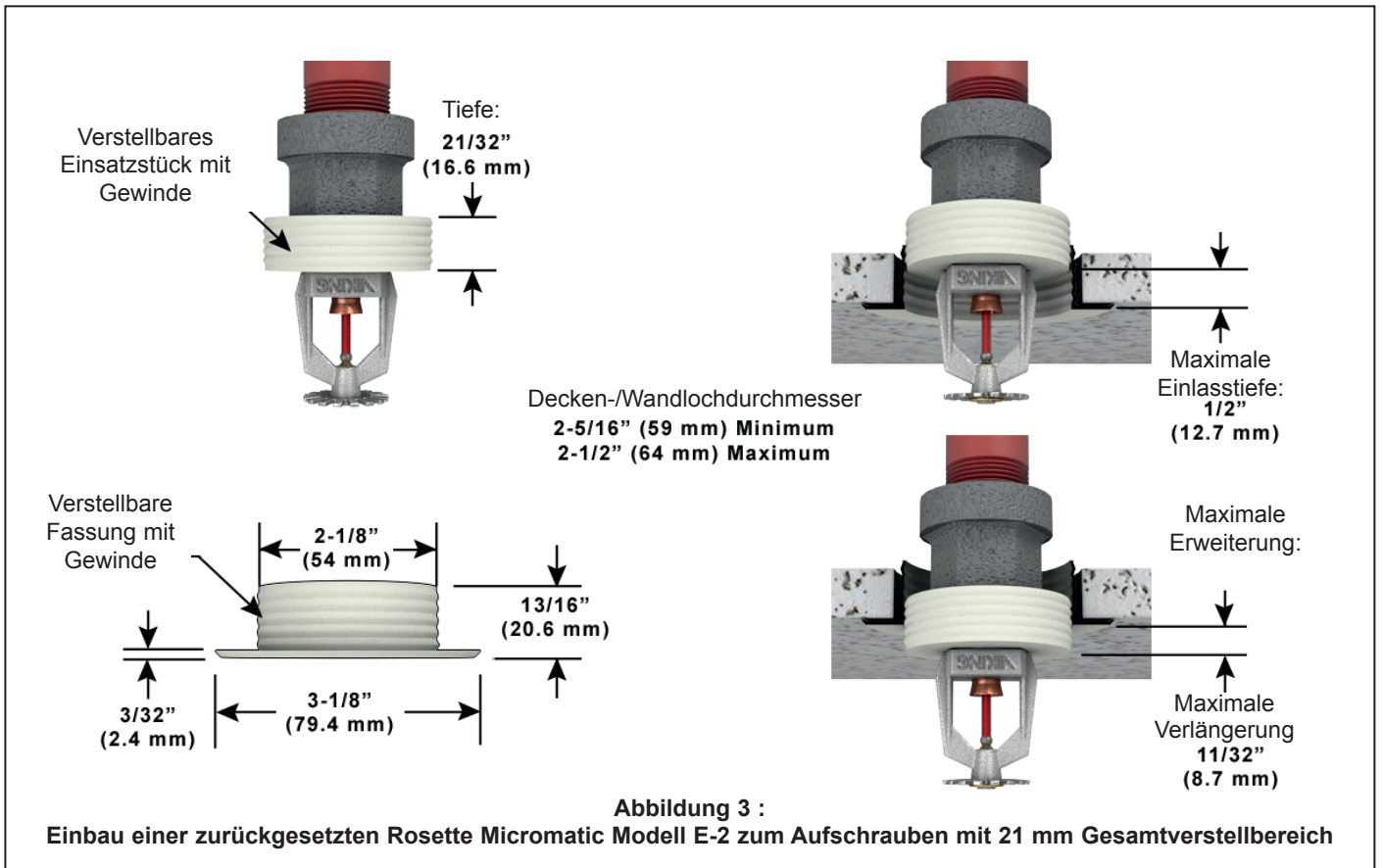

**TECHNISCHE DATEN**

**SPRINKLERROSETTEN**





**TECHNISCHE DATEN**

**SPRINKLERROSETTEN**

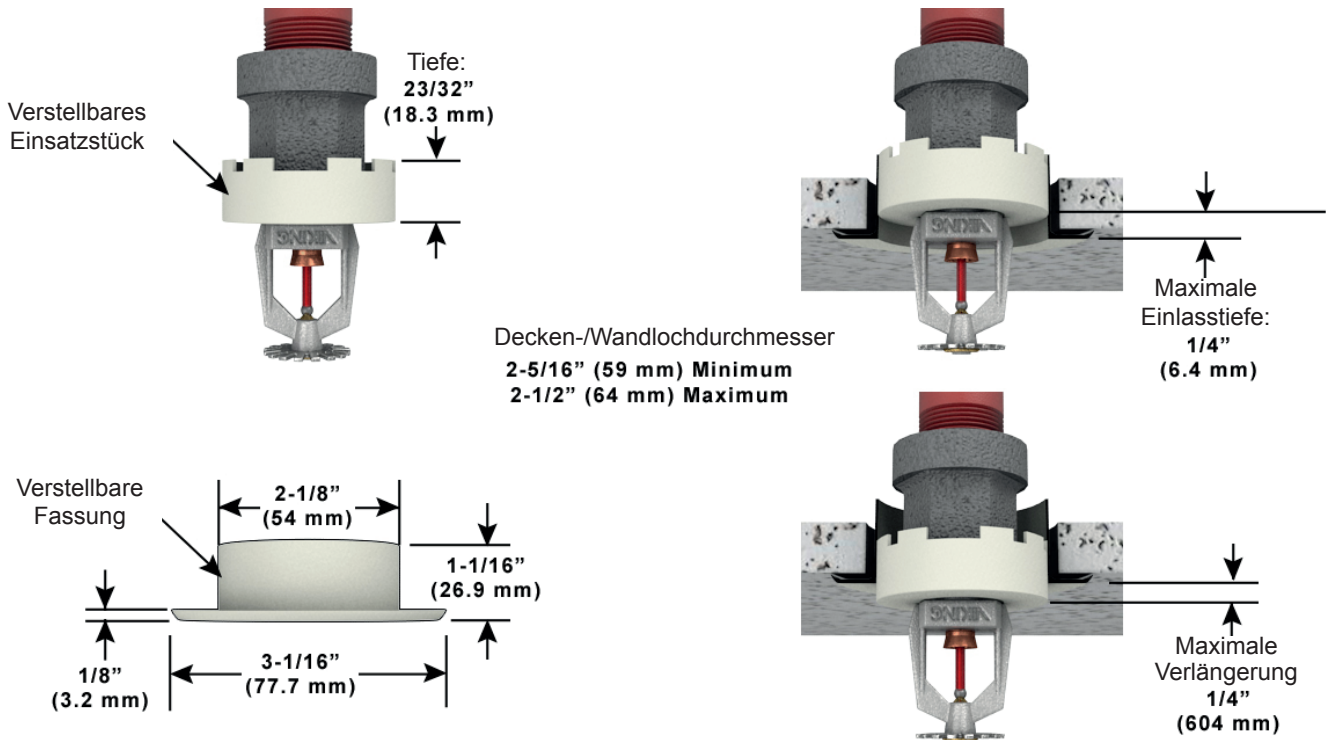

**Abbildung 5 :**  
Einbau einer verstellbaren Rosette Micromatic Modell F-1 mit 21 mm Gesamtverstellbereich

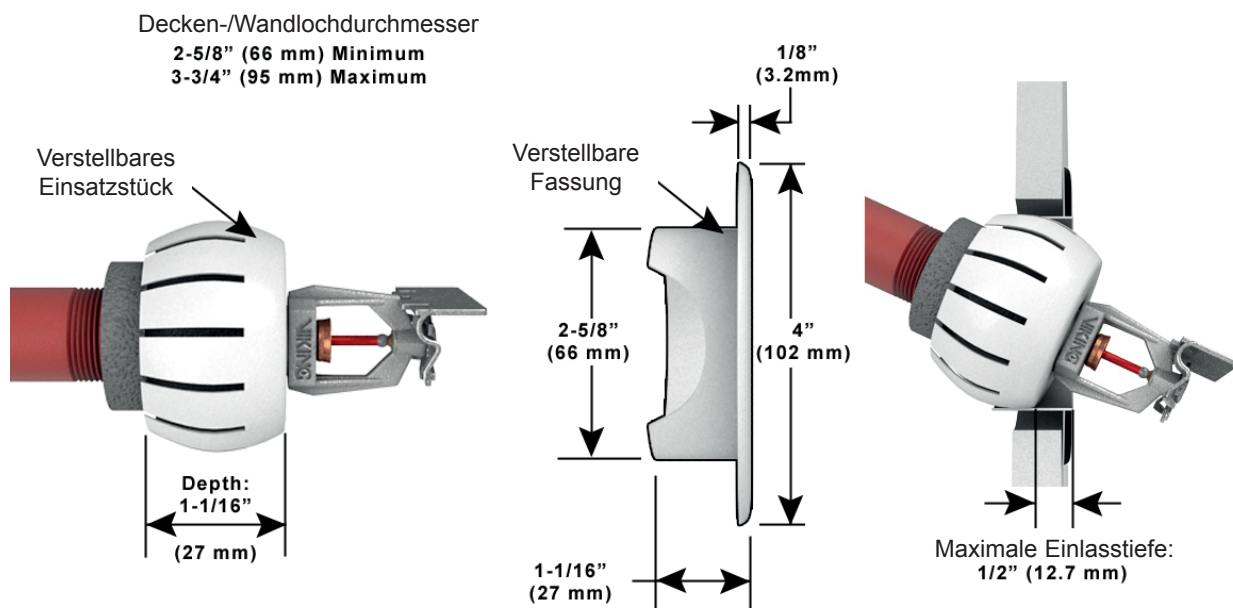

**Abbildung 6 :**  
Einbau einer zurückgesetzten Rosette Modell G-1 mit bis zu 12,7 mm Verstellbereich

